



細部のデザインまでこだわり 究極のオールインワンLEDテール誕生

チューブLEDを搭載した、スマートデザイン。

ブレーキ、バック、ウィンカーのオールインワンLEDテールの誕生です。

バック・ウィンカーランプのコラボ点灯システム採用の機能性と煌めきを極めた「花魁コンボ-極-」の登場です。





フル点灯時



スモール点灯時



ブレーキ点灯時



ウインカー点灯時

ウインカー点灯時は
2列がウインカーで点灯。



バックランプ点灯時

バックランプ点灯時は
下1列がバックランプで点灯



バック・ウインカー同時点灯時

バック・ウインカー同時点灯時は
下1列がバックランプ・
上1列がウインカーで点灯。

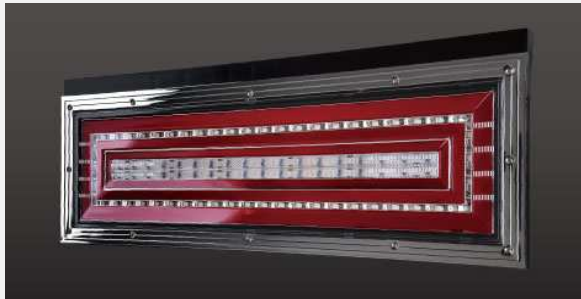

品番: OCKM-01
スタンダードモデル

細部のデザインまでこだわった
究極の一体化LEDテールランプです。
※ウインカー3分割、配線3本出し(外品リレーの
取り付けによりウインカーを流すこともできます)



品番: OCKM-S2
シーケンシャルモデル

ICリレー内蔵、ウインカー部が6分割された
流れるタイプの一体化LEDテールランプです。

花魁COMBO極

～NEW GENERATION FULL LED TAIL LAMP Premium Quality TAIL LAMP FOR TRUCK～

細部のデザインまでこだわった究極の一体化LEDテールランプです。

ブレーキ・スモールに52発+LEDチューブ

ウインカーに36発(※バックランプ点灯時は18発)バック18発の高輝度LEDを搭載。

24V(ボルト)トラック用。

1セット2ユニット入り。

ベゼルは取り外し可能。

高品質LED使用

長寿命かつ高輝度な高い品質のLEDを使用しています。

熱圧着仕様

本製品は国産純正テールランプの生産方法と同じ熱圧着工法による組み立ての為、非常に高い品質を誇ります。

平成24年以降の新保安基準適合

本製品は、平成24年(2012年)以降の新保安基準に適合した一体型フルLEDテールランプです。平成24年(2012年)1月1日に施行された新保安基準に適合しており、ブレーキ・スモール・ウinkerを一体化したスタイリッシュなデザインを採用しています。

サイズ

- ・ 横 611.5 mm × 縦 218 mm × 奥行 115 mm
- ・ レンズ幅 570 mm
- ・ レンズ高さ 152.5 mm

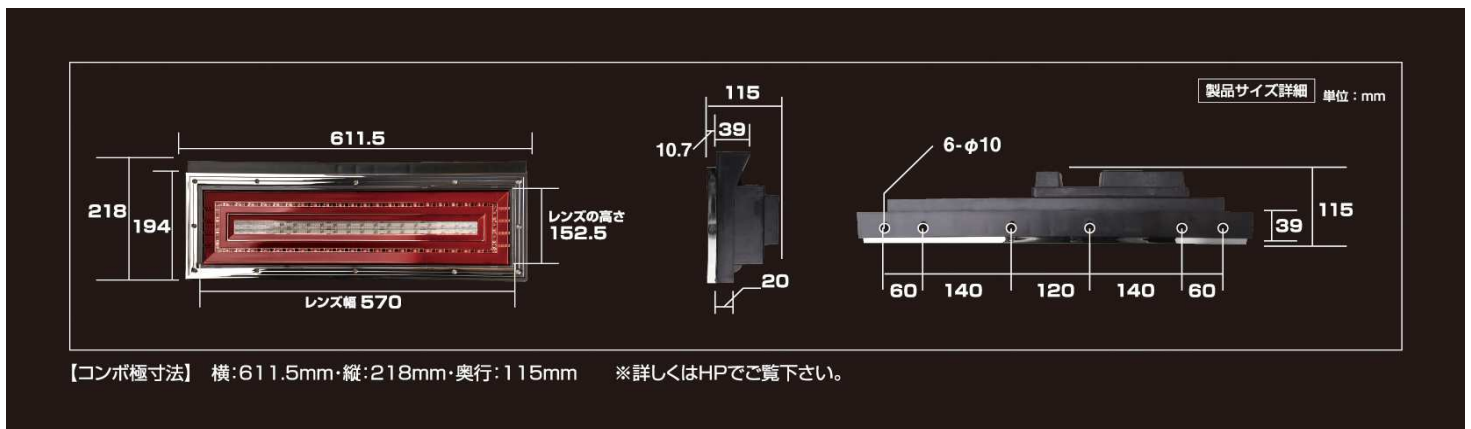

水漏れ点灯不良1年保証

本製品は、国産純正テールレンズと同じ熱圧着仕様。

熱圧着方式を採用することにより水漏れを防止し、製品の耐久性を格段に向上させました。

※テール本体以外の保証(営業保証・損害補償など)は含まれません。

保安基準適合

本製品は、保安基準適合品(Eマーク)を取得しています。

「保安基準適合品(Eマーク)」とは

保安基準適合品(Eマーク)とは世界基準の認証であり、

製品本体に保安基準適合品(Eマーク)が刻印されています。

EU指令にもとづく基準を満たすことを証明する、

EC型認証を取得済みの製品に表示される世界基準の認証マークです。

日本製のアフターパーツなどの補修部品であっても、

世界で販売されている部品に必ずEマークの表示があります。

※取付個数、取付位置、取付方法によっては車検が通らない場合がありますので、

お買い求めの販売店・ディーラー又は取付工場などでご確認ください。

構成部品

本製品のパッケージ内容は、次のとおりです。

テールランプ本体 × 2

ハイフラ防止用抵抗器 × 2

本体取付用 固定ブラケット ボルトナットセット

ブラケット2個 × 2

ナット2個 × 2

スプリングワッシャ2個 × 2

平ワッシャ2個 × 2

本体取付用 T字 ボルトナットセット

T字ボルト4個 × 2

ナット4個 × 2

スプリングワッシャ8個 × 2

平ワッシャ8個 × 2

※側面反射板・後部反射板は付属しておりませんので別途ご用意下さい。

メーカー保証

本製品は、1年間のメーカー保証付きです。

注意事項

本製品は、車種により球切警告灯が点灯する場合があります。

その場合、別売りの4連抵抗器を取り付ける事でキャンセルができます。