



2tトラック適合サイズ オールインワンLEDテールランプ

チューブLEDを取り入れたスタイリッシュデザイン。

機能と煌めきを兼ね揃えた、バックランプ・ウインカーランプのコラボ点灯システム採用。

2トントラック用のオールインワンLEDテールランプ、花魁コンボ・ミニの登場です。



フル点灯時



スモール点灯時



ブレーキ点灯時



ウインカー点灯時

ウインカー点灯時は
2列がウインカーで点灯。



バックランプ点灯時

バックランプ点灯時は
下1列がバックランプで点灯



バック・ウインカー同時点灯時

バック・ウインカー同時点灯時は
下1列がバックランプ・
上1列がウインカーで点灯。



品番:CMWP-CRC-1

スタンダードモデル

※ウインカー3分割、配線3本出し(外品リレーの取り付けによりウインカーを流すこともできます)



品番:CMWP-CRC-S2

シーケンシャルモデル

※ウインカー部分は6分割で、きめ細かく流れます(リレー内蔵)

花魁COMBO MINI

～OIRAN COMBO MINI NEW GENERATION FULL LED TAIL LAMP～

花魁COMBO MINI は、2トントラック用のオールインワンLEDテールランプです。

チューブLEDを取り入れたスタイリッシュなデザインは、機能と煌めきを兼ね備えています。

ブレーキ・スモール 46発 + LED チューブ、ウインカー 24発※、バック12発。(※バックランプ点灯時は12発)

バックランプ・ウインカーランプのコラボ点灯システムで実現した多彩な表現が自慢のテールランプです。

本製品は、24 V(ボルト)～12 V(ボルト)に対応しています。

ベゼルは取り外し可能。

1セット2ユニット入り。

付属ハイフラ防止用抵抗器付。

* 球切れ警告灯付車輛には別途4連抵抗器(OERO-04)が必要な場合がございます。

サイズ

- ・ 横 395 mm × 縦 159 mm × 奥行 90 mm
- ・ レンズの幅 365 mm
- ・ レンズの高さ 109 mm

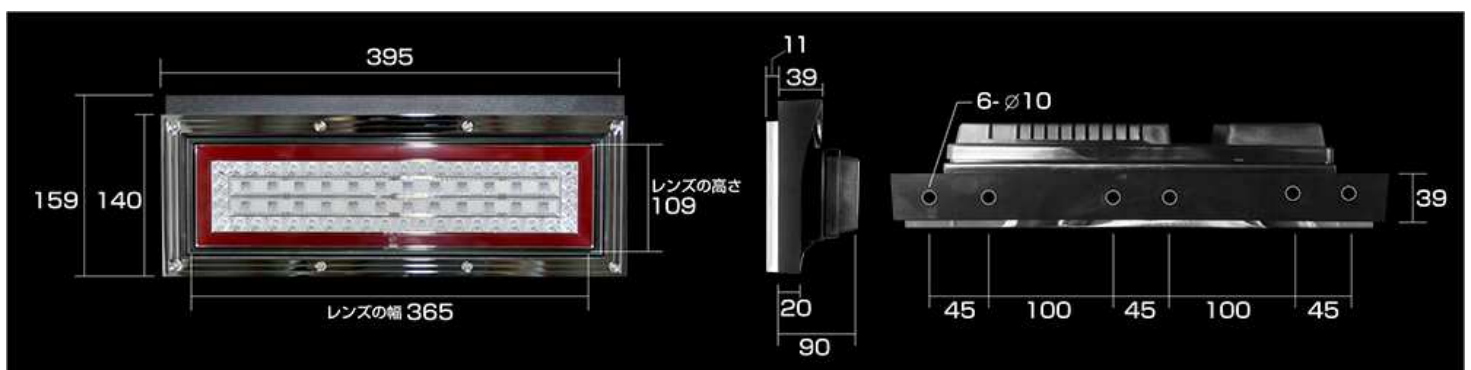

保安基準適合

本製品は、保安基準適合品(Eマーク)を取得しています。

「保安基準適合品(Eマーク)」とは

保安基準適合品(Eマーク)とは世界基準の認証であり、

製品本体に保安基準適合品(Eマーク)が刻印されています。

EU指令にもとづく基準を満たすことを証明する、

EC型認証を取得済みの製品に表示される世界基準の認証マークです。

日本製のアフターパーツなどの補修部品であっても、

世界で販売されている部品に必ずEマークの表示があります。

※取付個数、取付位置、取付方法によっては車検が通らない場合がありますので、

お買い求めの販売店・ディーラー又は取付工場などでご確認ください。

構成部品

本製品のパッケージ内容は、次のとおりです。

テールランプ本体×2（シーケンシャルモデルは運転席側と助手席側）

ハイフラ防止用抵抗器×2

本体取付用 固定ブラケット ボルトナットセット

ブラケット2個×2

ナット2個×2

スプリングワッシャ2個×2

平ワッシャ2個×2

本体取付用 T字 ボルトナットセット

T字ボルト4個×2

ナット4個×2

スプリングワッシャ8個×2

平ワッシャ8個×2

※側面反射板・後部反射板は付属しておりませんので別途ご用意下さい。

メーカー保証

本製品は、1年間のメーカー保証付きです。

水漏れ点灯不良1年保証

本製品は、国産純正テールレンズと同じ熱圧着仕様。

熱圧着方式を採用することにより水漏れを防止し、製品の耐久性を格段に向上させました。

※テール本体以外の保証(営業保証・損害補償など)は含まれません。

注意事項

本製品は、車種により球切警告灯が点灯する場合があります。

その場合、別売りの4連抵抗器を取り付ける事でキャンセルができます。